

## اطلاعات دیفیوزر دیسکی - مدل ۳۴۰ HD

### نکات مهم:

- \* عمل هوادهی در مواقعی که فشار هوای کاری، کمتر از حداقل فشار کاری دیفیوزرهاست باید متوقف شود.
- \* فشار هوای ورودی به دیفیوزرها در حالت ماکزیمم بیشتر از ۱۰ دقیقه در روز منجر به آسیب دیدن دیفیوزر میگردد.

طراحی، نصب و راه اندازی :

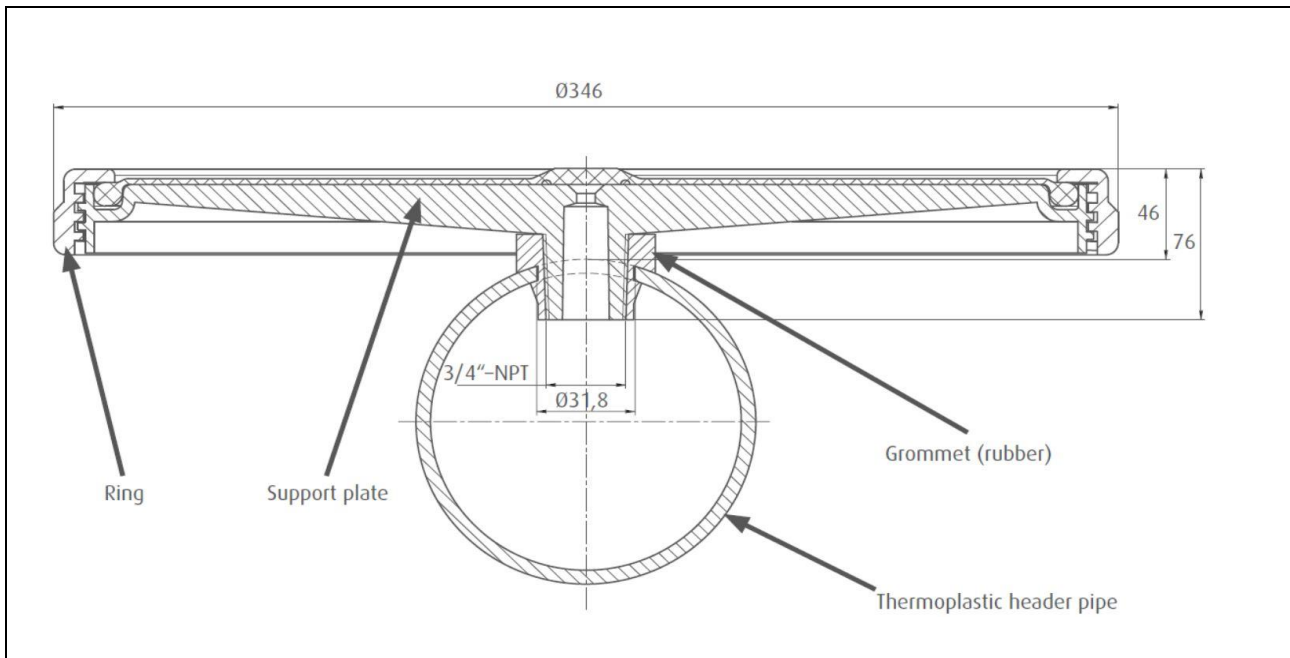

ابعاد

Hight	Diameter total/effective	Overall height membrane top of tube	Perforated area	Orifice	Thread	Check valve
[mm]	[mm]	[mm]	[m <sup>2</sup> ]	[mm]		
76	346/295	46	0,06	10,5	R 3/4"	On request.

جریان هوا

Air flow rates at standard operation conditions	max overload/maintenance air flow rate	Operating temperature	Operation mode	Application
[m <sub>N</sub> <sup>3</sup> /h]	[m <sub>N</sub> <sup>3</sup> /h]	[°C]		
2 - 10	15	0 - 80	intermittent continuous	municipal waste water

### نحوه ی اتصال به لوله ی اصلی

Type	Permitted wall thickness of header tube	Diameter of straight-drilled hole	Material	Colour
	[mm]	[mm]		
Grommet 4,7	4,7	31,8 (1 1/4")	EPDM 75 Sh A	Black
Grommet 6,3	6,3	31,8 (1 1/4")	EPDM 75 Sh A	Black
Universal Saddle	2 - 8	31,8 (1 1/4")	EPDM 75 Sh A	Black

### جنس ممبران

Type Colour		F053 EPDM Black
Polymer Carbon black Plasticiser Others		33 % 31 % 33 % 3 %
Density Tensile strength Elongation at break Tear strength Hardness Tension set	DIN 53479 DIN 53504 DIN 53504 DIN 53507 DIN 53505 100% Elongation 24 h, RT	1,08 ±0,03 g/cm <sup>3</sup> > 10 N/mm <sup>2</sup> > 400% > 7 N/mm 53 ± 5 Shore A < 5%
Ozone resistance	DIN 53509	zero cracks

### جنس صفحه ی پشتیبان

Material	Colour	Additional colours	Logo
PP GF 30	Black	On request.	On request.

### واحد و مشخصات بسته بندی

Shipping unit	Dimensions L x W x H	Unit weight	Unit per pallet	Pallet size	Pallet weight
	[mm]	[kg]		[mm]	[kg]
10 pcs./ cardboard	400 x 400 x 420	12	6, 12, 18, 24	max 1200 x 800 x 1950	max 303

## حد استاندارد راندمان و افت راندمان

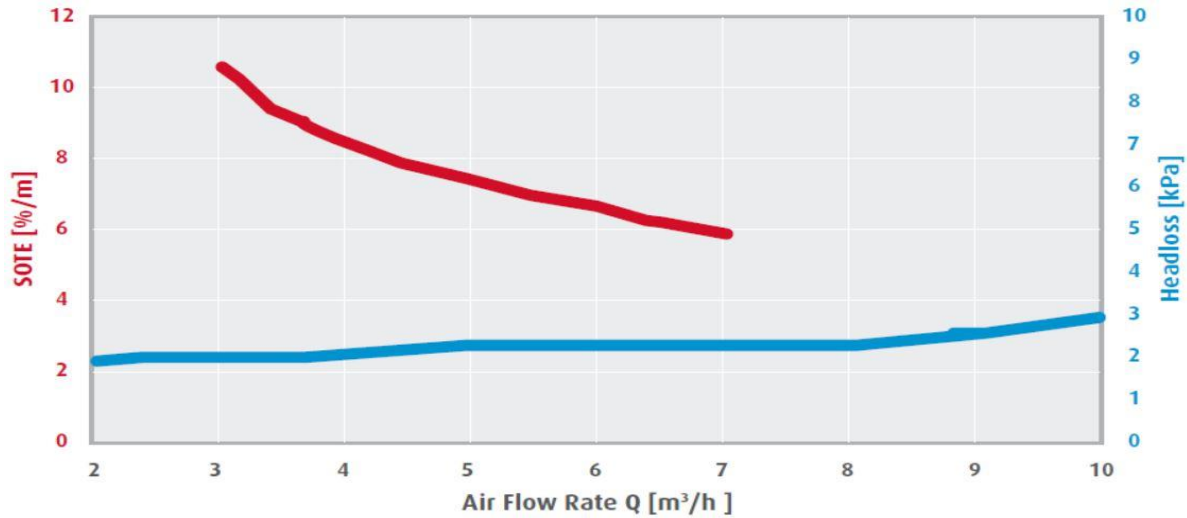

## نتایج تست

Water depth	4,50 m	Test media	tap water
Submergence depth	4,20 m	Test tank	bubble column
Atmospheric pressure	1.013 hPa	Tank volume	5,09 m³
Water temperature	20,9 °C	Reservoir area	1,13 m²
		$C_{SS,T}$	8,94 mg/l

## طریقه ی انبارداری:

- دیفیوزرها باید طبق استاندارد DIN ۷۷۱۶ در محیطی به دور از نور خورشید و گرد و غبار و دارای تهویه نگه داری شود.
- دیفیوزرها نباید بیش از یکسال انبارداری شوند و کلیه قطعات باید در بسته بندی اصلی خود نگه داری شوند.

## تعمیر و نگه داری:

تنها زمانی میتوان دیفیوزرها را بررسی نمود که مخزن هوادهی خالی از پساب باشد. به همین جهت در حالت عادی تمیز کردن دیفیوزرها باید در محل نصب انجام شود. استفاده از اسید فورمیک نتیجه بسیار مطلوبی به هنگام نظافت دیفیوزرها دارد و سطح دیفیوزر را تمیز مینماید. بمنظور باز نگه داشتن منافذ دیفیوزرها باید اسید فورمیک بصورت اسپری با فشار مناسب بروی منافذ پاشیده شود. همچنین میتوان با اعمال حداکثر فشار کاری در مدت زمان کم (کمتر از ۱۰ دقیقه) در بازه های زمانی منظم، راندمان دیفیوزرها را در حد مطلوبی حفظ کرد.

## طول عمر ممبران ها:

طول عمر ممبران ها بستگی به پساب ورودی، نحوه ی طراحی، شرایط بهره برداری، و اقدامات پیشگیرانه دارد و بسته به شرایط طراحی، عمر دیفیوزرها میتواند به ۵ سال نیز برسد.

## جهت مشاوره و دریافت اطلاعات تکمیلی با کارشناسان شرکت پالود صنعت تماس حاصل نمائید:

آدرس دفتر مرکزی شرکت: تهران - تهرانسر - بلوار اصلی - نبش ششم - ساختمان ایرانیان - پلاک ۱۸۹ - واحد ۸

تلفن : +۹۸۲۱۴۴۵۶۶۴۱۹-۴۴۵۶۶۴۲۰ فکس : +۹۸۲۱۴۴۵۱۳۱۲۰ تلفن همراه: +۹۸۹۱۲۲۹۴۰۵۲۰

<http://www.psne.ir>

E-mail: [info@psne.ir](mailto:info@psne.ir)

